

PASAŻERSKI 4

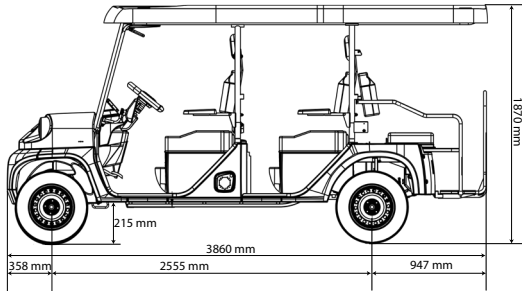

PASAŻERSKI 6

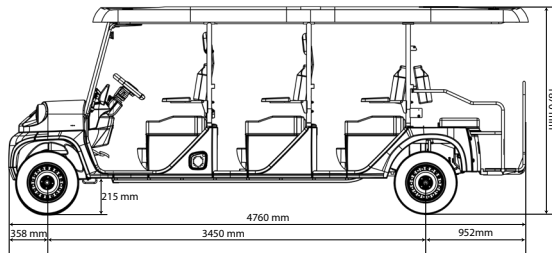

PASAŻERSKI 8

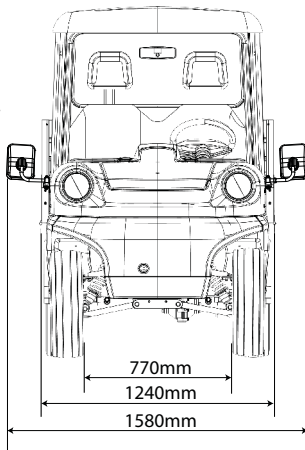

	PASAŻERSKI 4	PASAŻERSKI 6	PASAŻERSKI 8
SILNIK	48V 3-fazowy AC	48V 3-fazowy AC	48V 3-fazowy AC
MOC NOMINALNA	5,0 kW	5,0 kW / 8,0 kW	5,0 kW / 8,0 kW
MOC MAKSYMALNA	11,5 kW	11,5 kW / 14 kW	11,5 kW / 14 kW
MAX. MOMENT OBROTOWY	75 Nm	75 Nm / 60Nm	75 Nm / 60Nm
STEROWNIK SILNIKA	Curtis 350A	Curtis 350A / Curtis 450A	Curtis 350A / Curtis 450A
PODWOZIE	Rama stalowa ocynkowana	Rama stalowa ocynkowana	Rama stalowa ocynkowana
HAMULCE	Hydrauliczne – tarczowe (przód) - bębnowe (tył)	Hydrauliczne – tarczowe (przód) - bębnowe (tył)	Hydrauliczne – tarczowe (przód) - bębnowe (tył)
ZAWIESZENIE	Podwójne wahacze (przód) – resory piórowe (tył)	Podwójne wahacze (przód) – resory piórowe (tył)	Podwójne wahacze (przód) – resory piórowe (tył)
ROZMIAR OPONY	165 R13C	165 R13C	165 R13C
MAX. UCIĄG HAKA	300 kg	300 kg	300 kg

PRĘDKOŚĆ

MAX PRĘDKOŚĆ	25 km/h
---------------------	---------

WAGA

WAGA POJAZDU (bez baterii i wyposażenia dodatkowego)	550 kg	620 kg	705 kg
--	--------	--------	--------

WYMIARY

DŁUGOŚĆ*	2920 mm	3860 mm	4760 mm
SZEROKOŚĆ (bez / z lusterkami)	1240 mm / 1580 mm	1240 mm / 1580 mm	1240 mm / 1580 mm
WYSOKOŚĆ	1870 mm	1870 mm	1870 mm
ROZSTAW OSI	1630 mm	2555 mm	3450 mm
PROMIĘN SKRĘTU - ZEWNĘTRZNY	3100 mm	5100 mm	6250 mm

WYPOSAŻENIE STANDARDOWE

Automatyczny hamulec elektromagnetyczny (postojowy), 7-calowy ekran dotykowy, diagnostyka pokładowa, pokładowa ładowarka baterii 48 V, przełącznik kierunku jazdy (D-N-R) umieszczony na kolumnie kierownicy, przednie i tylne światła LED, wyjście 12 V + gniazdo ładowania USB, przednia szyba z wycieraczkami, uchwyty na kubki, siatki schowków w kabinie, 3-punktowe pasy bezpieczeństwa

WYPOSAŻENIE OPCJONALNE

Silnik o mocy 8,0 kW (tylko P6, P8), system uzupełniania wody dla akumulatorów kwasowo-ołowiowych z ciekłym elektrolitem (FLA), wspomaganie kierownicy, radio FM lub DAB z Bluetooth, profilowane siedzenia, kamera cofania, podgrzewana przednia szyba, dźwięk ostrzegawczy jazdy do przodu lub system AVAS (Acoustic Vehicle Alerting System), sygnalizator ostrzegawczy (dachowy), hak holowniczy (P6, P8), relingi dachowe, zderzak przedni rurowy

BATERIE	P4, P6, P8 FLA	P4, P6, P8 LI-ION		
POJEMNOŚĆ	T145 260Ah std.	6,2 kWh	9,3 kWh	12,4 kWh
NAPIĘCIE	48 V	48 V	48 V	48 V
WAGA	270 kg	38 kg	57 kg	76 kg
CZAS ŁADOWANIA	~11 h	~4,5 h	~6,5 h	~9,5 h