

N.30 BAGAŻOWY KRÓTKI

*ze skrzynią 1150x1240x250 mm

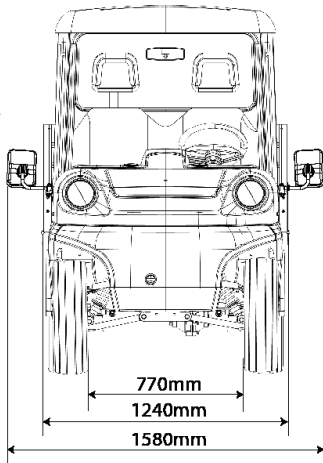

	BAGAŻOWY KRÓTKI	BAGAŻOWY DŁUGI
SILNIK	48V 3-fazowy AC	48V 3-fazowy AC
MOC NOMINALNA	5,0 kW / 8,0 kW	5,0 kW / 8,0 kW
MOC MAKSYMALNA	11,5 kW / 14 kW	11,5 kW / 14 kW
MAX. MOMENT OBROTOWY	75 Nm / 60Nm	75 Nm / 60Nm
STEROWNIK SILNIKA	350A / 450A	350A / 450A
PODWOZIE	Rama stalowa ocynkowana	Rama stalowa ocynkowana
HAMULCE	Hydrauliczne – tarczowe (przód) i bębnowe (tył)	Hydrauliczne – tarczowe (przód) i bębnowe (tył)
ZAWIESZENIE	Podwójne wahacze (przód) – resory piórowe (tył)	Podwójne wahacze (przód) – resory piórowe (tył)
ROZMIAR OPONY	165 R13C	165 R13C
MAX. UCIĄG HAKA	300 kg	300 kg

PRĘDKOŚĆ

MAX PRĘDKOŚĆ	25 km/h
--------------	---------

WAGA

ŁADOWNOŚĆ PODWOZIA	do 500 kg	do 1000 kg
WAGA POJAZDU (bez baterii i wyposażenia dodatkowego)	520 kg	515 kg

WYMIARY

DŁUGOŚĆ*	3150 mm	3700 mm
SZEROKOŚĆ (bez / z lusterkami)	1240 mm / 1580 mm	1240 mm / 1580 mm
WYSOKOŚĆ	1890 mm	1890 mm
ROZSTAW OSI	1900 mm	2485 mm
PROMIEN SKRĘTU - ZEWNĘTRZNY	4000 mm	4700 mm

OPCJE SKRZYNI ŁADUNKOWEJ długość × szerokość × wysokość [mm] – materiał

1150 x 1240 x 250 - profil aluminiowy	1750 x 1240 x 250 - profil aluminiowy
1150 x 1240 x 350 - profil aluminiowy	1750 x 1240 x 350 - profil aluminiowy
1150 x 1240 x 250 - blacha stalowa	1750 x 1240 x 250 - blacha stalowa
	1850 x 1310 x 250 - profil aluminiowy
	1850 x 1310 x 350 - profil aluminiowy
	2050 x 1400 x 250 - profil aluminiowy
	2050 x 1400 x 350 - profil aluminiowy

WYPOSAŻENIE STANDARDOWE

Automatyczny hamulec elektromagnetyczny (postojowy), 7-calowy wyświetlacz dotykowy, diagnostyka okładowa, pokładowa ładowarka baterii 48 V, przętacznik kierunku jazdy (D-N-R) na kolumnie kierownicy, oświetlenie LED przednie i tylne, wyjście 12 V + gniazdo ładowania USB, szyba przednia z wycieraczkami, uchwyty na kubki, siatki schowkowe w kabinie, 3-punktowe pasy bezpieczeństwa

WYPOSAŻENIE OPCJONALNE

Silnik 8,0 kW, system uzupełniania wody dla akumulatorów kwasowo-ołowiowych z ciekłym elektrolitem (FLA), drzwi, wspomaganie kierownicy, wywrotka hydrauliczna, siatkowe klatki, konstrukcja ramowa z plandeką, podgrzewana przednia szyba, ogrzewanie – diesel (Webasto) lub elektryczne, radio FM lub DAB z Bluetooth, profilowane siedzenia, kamera cofania, hak holowniczy, dźwięk ostrzegawczy jazdy do przodu lub system AVAS (Acoustic Vehicle Alerting System), sygnały ostrzegawcze i migające światła ostrzegawcze, relingi dachowe, zderzak przedni rurowy, podnośnik hydrauliczny (kiper) 1 lub 3 stronny (bagażowy długi), podnośnik elektryczny (kiper) 1 stronny (bagażowy krótki)

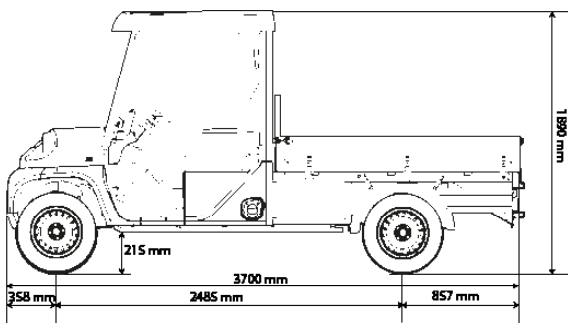

N.30 BAGAŻOWY DŁUGI

*ze skrzynią 1750x1240x250 mm

BATERIE	KRÓTKI & DŁUGI FLA	KRÓTKI & DŁUGI LI-ION		
POJEMNOŚĆ	T145 260Ah	6,2 kWh	9,3 kWh	12,4 kWh
NAPIĘCIE	48 V	48 V	48 V	48 V
WAGA	270 kg	38 kg	57 kg	76 kg
CZAS ŁADOWANIA	~11 h	~4,5 h	~6,5 h	~9,5 h