

*ze skrzynią 750 x 1170 x 250mm

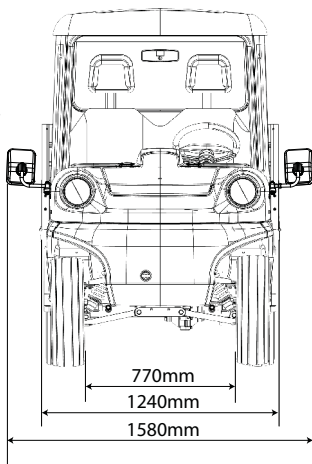

BAGAŻOWY 4 DŁUGI				
SILNIK	48V 3-fazowy AC			
MOC NOMINALNA	5,0 kW / 8,0 kW			
MOC MAKSYMALNA	11,5 kW / 14 kW			
MAX. MOMENT OBROTOWY	75 Nm / 60Nm			
STEROWNIK SILNIKA	350A / 450A			
PODWOZIE	Rama stalowa ocynkowana			
HAMULCE	Hydrauliczne – tarczowe (przód) i bębnowe (tył)			
ZAWIESZENIE	Podwójne wahacze (przód) – resory piórowe (tył)			
ROZMIAR OPONY	165 R13			
MAX. UCIĄG HAKA	300 kg			
PRĘDKOŚĆ				
MAX PRĘDKOŚĆ	25 km/h			
WAGA				
ŁADOWNOŚĆ POJAZDU	up to 250 kg			
WAGA POJAZDU (bez baterii i wyposażenia dodatkowego)	550 kg			
WYMIARY				
DŁUGOŚĆ*	3600 mm			
SZEROKOŚĆ (bez / z lusterkami)	1240 mm / 1580 mm			
WYSOKOŚĆ	1860 mm			
ROZSTAW OSI	2555 mm			
PROMIĘN SKRĘTU -ZEWNĘTRZNY	4800 mm			
OPCJE SKRZYNI ŁADUNKOWEJ długość × szerokość × wysokość [mm] – materiał				
	750 x 1170 x 250 – profil aluminiowy			
	750 x 1170 x 350 – profil aluminiowy			
	950 x 1170 x 250 – profil aluminiowy			
	950 x 1170 x 350 – profil aluminiowy			
WYPOSAŻENIE STANDARDOWE				
Automatyczny hamulec elektromagnetyczny (postojowy), 7-calowy ekran dotykowy, diagnostyka pokładowa (On-Board Diagnostics), pokładowa ładowarka baterii 48 V, przełącznik kierunku jazdy (D-N-R) umieszczony na kolumnie kierownicy, przednie i tylne światła LED, wyjście 12 V + gniazdo ładowania USB, przednia szyba z wycieraczkami, uchwyty na kubki, siatki schowków w kabinie, 3-punktowe pasy bezpieczeństwa				
WYPOSAŻENIE OPCJONALNE				
Silnik o mocy 8,0 kW, system uzupełniania wody dla akumulatorów kwasowo-otowowych z ciekłym elektrolitem (FLA), drzwi, wspomaganie kierownicy, siatkowa klatka (mesh cage), konstrukcja ramowa z plandeką, podgrzewana przednia szyba, ogrzewanie – dieslowskie lub elektryczne, radio FM lub DAB z Bluetooth, profilowane siedzenia, kamera cofania, hak holowniczy, dźwięk ostrzegawczy jazdy do przodu lub system AVAS (Acoustic Vehicle Alerting System), sygnały ostrzegawcze i migające światła ostrzegawcze, relingi dachowe, zderzak przedni rurowy, mechaniczny podnośnik (kiper)				
BATERIE	FLA	LI-ION		
POJEMNOŚĆ	T145 260Ah std.	6,2 kWh	9,3 kWh	12,4 kWh
NAPIĘCIE	48 V	48 V	48 V	48 V
WAGA	270 kg	38 kg	57 kg	76 kg
CZAS ŁADOWANIA	~11 h	~4,5 h	~6,5 h	~9,5 h