

### N.20 BAGAŻOWY KRÓTKI

\*ze skrzynią 770 x 1170 x 250 mm

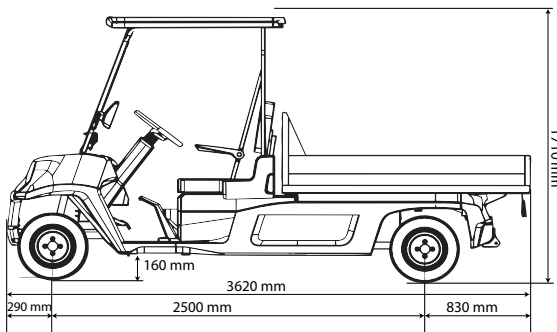
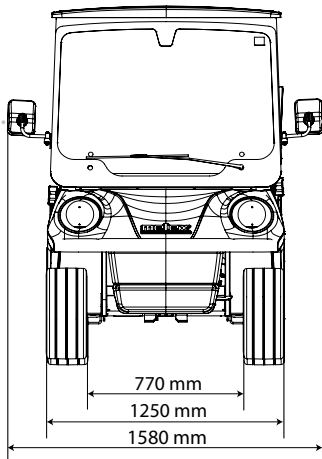

### N.20 BAGAŻOWY DŁUGI

\*ze skrzynią 1770 x 1200 x 250 mm

	BAGAŻOWY KRÓTKI	BAGAŻOWY DŁUGI
SILNIK	48V 3-fazowy AC	48V 3-fazowy AC
MOC NOMINALNA	3,3 kW / 5,0 kW	5,0 kW
MOC MAKSYMALNA	9 kW / 11,5 kW	11,5 kW
MAX. MOMENT OBROTOWY	40 Nm / 75 Nm	75 Nm
STEROWNIK SILNIKA	350A	350A
PODWOZIE	Rama stalowa ocynkowana	Rama stalowa ocynkowana
HAMULCE	Hydrauliczne bębnowe	Hydrauliczne bębnowe
ZAWIESZENIE	Podwójne wahacze (przód) – resory piórowe (tył)	Podwójne wahacze (przód) – resory piórowe (tył)
ROZMIAR OPONY	195/55 R10	195/55 R10
MAX. UCIĄG HAKA	220 kg	260 kg

### PRĘDKOŚĆ

MAX. PRĘDKOŚĆ	25 km/h
---------------	---------

### WAGA

ŁADOWNOŚĆ POJAZDU	do 200 kg	do 485 kg
WAGA POJAZDU (bez baterii i wyposażenia dodatkowego)	480 kg	540 kg

### WYMIARY

DŁUGOŚĆ*	2600 mm	3620 mm
SZEROKOŚĆ (bez / z lusterkami)	1250 mm / 1580 mm	1250 mm / 1580 mm
WYSOKOŚĆ	1710 mm	1710 mm
ROZSTAW OSI	1630 mm	2500 mm
PROMIĘN SKRĘTU - ZEWNĘTRZNY	3300 mm	4600 mm

### OPCJE SKRZYNI ŁADUNKOWEJ długość x szerokość x wysokość [mm] – materiał

770 x 1145 x 250 - profil aluminiowy	1770 x 1200 x 250 - blacha aluminiowa
950 x 1170 x 250 - profil aluminiowy	1750 x 1240 x 250 - profil aluminiowy
950 x 1170 x 350 - profil aluminiowy	1750 x 1240 x 350 - profil aluminiowy

### WYPOSAŻENIE STANDARDOWE

Silnik AC o mocy 3,3 kW (bagażowy krótki), silnik AC o mocy 5,0 kW (bagażowy długi), pokładowa ładowarka akumulatorów 48 V, przednie i tylne światła LED, wyjście 12 V, koła 10", przednia szyba z wycieraczkami, hydrauliczne hamulce bębnowe, 3-punktowe pasy bezpieczeństwa

### WYPOSAŻENIE OPCJONALNE

Silnik o mocy 5,0 kW (bagażowy długi), system uzupełniania wody dla akumulatorów kwasowo-otowowych z ciekłym elektrolitem (FLA), podgrzewana przednia szyba, system przechytu (bagażowy długi), siatkowe klatki, konstrukcja ramowa z plandeką, hak holowniczy, radio FM lub DAB z Bluetooth, profilowane siedzenia, zamykany schówek, kamera cofania, dźwięk ostrzegawczy jazdy do przodu, sygnalizator ostrzegawczy (dachowy), relingi dachowe, zderzak przedni rurowy, mechaniczny podnośnik (kipper)

BATERIE	KRÓTKI & DŁUGI FLA		KRÓTKI & DŁUGI LI-ION		
POJEMNOŚĆ	T125 240Ah	T145 260Ah	6,2 kWh	9,3 kWh	12,4 kWh
NAPIĘCIE	48 V	48 V	48 V	48 V	48 V
WAGA	240 kg	270 kg	38 kg	57 kg	76 kg
CZAS ŁADOWANIA	~11 h	~11 h	~4,5 h	~6,5 h	~9,5 h