

N.20 BAGAŻOWY KRÓTKI H

*ze skrzynią 770 x 1170 x 250 mm

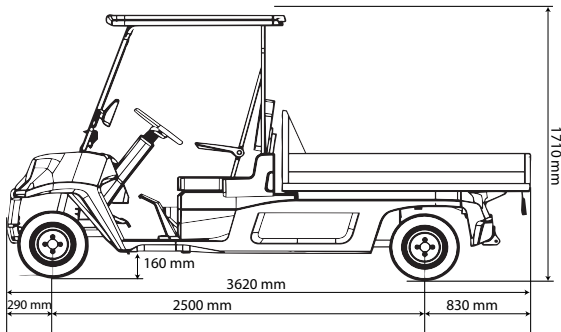
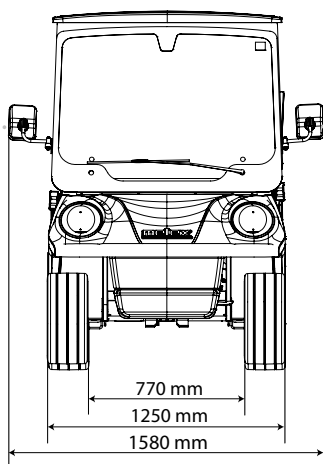

N.20 BAGAŻOWY DŁUGI H

*ze skrzynią 1770 x 1200 x 250 mm

	BAGAŻOWY KRÓTKI	BAGAŻOWY DŁUGI
SILNIK	48V 3-fazowy AC	48V 3-fazowy AC
MOC NOMINALNA	5,0 kW	5,0 kW
MOC MAKSYMALNA	11,5 kW	11,5 kW
MAX. MOMENT OBROTOWY	75 Nm	75 Nm
STEROWNIK SILNIKA	350A	350A
PODWOZIE	Rama stalowa ocynkowana	Rama stalowa ocynkowana
HAMULCE	Hydrauliczne bębnowe	Hydrauliczne bębnowe
ZAWIESZENIE	Podwójne wahacze (przód) – resory piórowe (tył)	Podwójne wahacze (przód) – resory piórowe (tył)
ROZMIAR OPONY	195/55 R10	195/55 R10
MAX. UCIĄG HAKA	220 kg	260 kg

PRĘDKOŚĆ

MAX. PRĘDKOŚĆ	33 km/h
---------------	---------

WAGA

ŁADOWNOŚĆ POJAZDU	do 200 kg	do 475 kg
WAGA POJAZDU (bez baterii i wyposażenia dodatkowego)	480 kg	540 kg

WYMIARY

DŁUGOŚĆ*	2600 mm	3620 mm
SZEROKOŚĆ (bez / z lusterkami)	1250 mm / 1580 mm	1250 mm / 1580 mm
WYSOKOŚĆ	1710 mm	1710 mm
ROZSTAW OSI	1630 mm	2500 mm
PROMIĘN SKRĘTU - ZEWNĘTRZNY	3300 mm	4600 mm

OPCJE SKRZYNI ŁADUNKOWEJ długość x szerokość x wysokość [mm] – materiał

770 x 1145 x 250 - profil aluminiowy	1770 x 1200 x 250 - blacha aluminiowa
750 x 1170 x 250 - profil aluminiowy	1750 x 1240 x 250 - profil aluminiowy
	1750 x 1240 x 350 - blacha stalowa

WYPOSAŻENIE STANDARDOWE

Silnik (AC) 5,0 kW, system uzupełniania wody dla akumulatorów kwasowo-ołowiowych (FLA), pokładowa ładowarka akumulatora 48 V, diagnostyka pokładowa (tylko homologowany), oświetlenie LED przednie i tylne, wyjście 12 V, koła 10", szyba przednia z wycieraczkami, hydrauliczne hamulce bębnowe, 3-punktowe pasy bezpieczeństwa

WYPOSAŻENIE OPCJONALNE

Akumulatory litowe, podgrzewana przednia szyba, radio FM lub DAB z Bluetooth, profilowane siedzenia, zamykany schowek, kamera cofania, system AVAS (Acoustic Vehicle Alerting System), sygnalizator ostrzegawczy (dachowy), elektryczny podnośnik skrzyni (bagażowy długi), siatkowe klatki, konstrukcja ramowa z plandeką, hak holowniczy, relingi dachowe, zderzak przedni rurowy, mechaniczny podnośnik (kiper)

BATERIE	KRÓTKI & DŁUGI FLA		KRÓTKI & DŁUGI LI-ION		
POJEMNOŚĆ	T125 240Ah	T145 260Ah	6,2 kWh	9,3 kWh	12,4 kWh
NAPIĘCIE	48 V	48 V	48 V	48 V	48 V
WAGA	240 kg	270 kg	38 kg	57 kg	76 kg
CZAS ŁADOWANIA	~11 h	~11 h	~4,5 h	~6,5 h	~9,5 h